



Voorschriften vrachtwagen aflevering & afhaling

Standplaatsen binnen Distribution Main Land Europe (D MLE)

1. Algemene veiligheidsinstructies en regels

1.1 Inleiding

Veiligheid op de werkplek heeft bij D MLE hoogste prioriteit. Om een veilige werkplek voor medewerkers en bezoekers te creëren, werden de onderhavige voorschriften opgesteld met betrekking tot de aflevering en afhaling bij D MLE standplaatsen. Ieder die deze voorschriften negeert, wordt in het uiterste geval uit het bedrijf gewezen en mag het bedrijf daarna niet meer betreden.

1.2 Algemene voorschriften

- 1.2.1 Op de bedrijfsterreinen gelden het plaatselijke algemene reglement voor het wegverkeer. De maximale rijsnelheid staat aan de toegang van elke vestiging op borden aangegeven. Deze dient strikt te worden aangehouden.
- 1.2.2 Vrachtwagenchauffeurs moeten aantoonbaar een opleiding voor ladingsbeveiliging hebben gevolgd.
- 1.2.3 Betreden van het bedrijfsterrein onder invloed van alcohol en/of andere verdovende middelen is ten strengste verboden.
- 1.2.4 Het is verboden, alcohol en/of andere verdovende middelen mee op het bedrijfsterrein te nemen en te gebruiken.
- 1.2.5 Personen onder 18 jaar hebben geen toegang tot het bedrijf, huisdieren mogen de bestuurderscabine niet verlaten.
- 1.2.6 In alle vestigingen is het dragen van de persoonlijke veiligheidsuitrusting dwingend voorgeschreven. Veiligheidsschoenen, veiligheidshelm en gehoorbescherming zijn minimale standaard.
- 1.2.7 De instructies van het laadpersoneel moeten worden nageleefd. De chauffeur moet in staat zijn om verbaal met het bedrijfspersoneel op begrijpelijke wijze te communiceren (de lokale taal of zie bijlage A).
- 1.2.8 Kranen en vloertransporteurs mogen uitsluitend worden bediend door het bedrijfspersoneel.
- 1.2.9 Het overladen van reeds geladen derdengoederen wordt principieel geweigerd. D MLE laadt haar materiaal niet op derdengoederen.
- 1.2.10 De vrachtwagenchauffeur dient in de directe nabijheid van zijn voertuig te blijven. Bij de verlading dient hij de instructies van de verlader op te volgen en in een veilig bereik te blijven.
- 1.2.11 Elke ongeoorloofde meename van materiaal en/of bezit van D MLE wordt als diefstal gezien en als zulks vervolgd.
- 1.2.12 D MLE behoudt zich het recht voor, de lading, de laadruimte en de cabine te controleren.
- 1.2.13 De chauffeurs dienen zich vóór het laden met onze veiligheidsinstructies vertrouwd te maken en het bijgevoegde controleformulier 'Vrachtwagen belading' in te vullen.

1.3 [Voorschriften vrachtwagenchauffeur](#)

- 1.3.1 Vrachtwagen op het bedrijfsterrein parkeren, de vastzetrem activeren en het voertuig afsluiten. Aanmelden geschiedt bij de verzendafdeling in het bedrijf. Hier ontvangt u alle verdere vereiste informatie.
- 1.3.2 Indien meerdere vrachtwagens op dezelfde plaats geladen en gelost moeten worden, bepaalt het personeel van D MLE de volgorde.
- 1.3.3 Bij het parkeren van een vrachtwagen binnen het bedrijf dient het volgende te geschieden: handrem aantrekken / eerste versnelling resp. 'P' schakelen / motor uitschakelen / contactsleutel uit het contactslot verwijderen
Voor de verlading van smalle, staande bundels moet de mogelijkheid bestaan, de laadvloer naar de rongen toe te hellen.
- 1.3.4 Gedurende de tijd tussen de aanmelding en de oproep voor het laden moet de chauffeur in of bij zijn voertuig blijven. Wanneer hij op het desbetreffende tijdstip niet aanwezig is, verliest hij zijn plaats in de volgorde.
- 1.3.5 De laadvloer moet schoon en droog moet schoon en droog zijn, eventuele reinigingswerkzaamheden moeten buiten worden uitgevoerd. Afval dient in het voertuig te blijven.

1.4 [Aanmelding](#)

- 1.4.1 Leveranciers, klanten resp. expediteurs moeten zich binnen de meldtijden (zie bijlage A) bij de verzendafdeling aanmelden om een nadere tijd af te spreken.
- 1.4.2 De chauffeur meldt zich op de leveringsdag met alle documenten bij de verzendafdeling van D MLE. Leveringen/afhalingen die niet aangemeld zijn of niet voor de vermelde dag werden aangekondigd, worden niet geaccepteerd.
Indien de dienovereenkomstige papieren en informatie niet voorhanden zijn, kan de inontvangstneming worden geweigerd.
- Eventuele wachttijden als gevolg van een incorrecte aanmelding of levering worden niet vergoed.

2. [Voorschriften voor de levering](#)

2.0. [Productvoorschriften](#)

De te leveren bandrollen mogen de volgende criteria niet overschrijden: Maximaal bandrolgewicht: (Zie bijlage A) / Verpakkingsbanden: dwars door het oog en in de lengte om de bandrol / bandrollen moeten strak gewikkeld zijn / getelescopeerde bandrollen kunnen niet gelost worden.

2.1. [Losvoorschriften](#)

De onderstaande losvoorschriften werden ingevoerd om vrachtwagens op een goede en veilige wijze te kunnen lossen. Het negeren van de onderstaande voorschriften kan ertoe leiden dat een vracht geweigerd wordt. Extra vrachtkosten, wachttijden enz. zijn voor rekening van de leverende partij en worden niet door D MLE vergoed.

- 2.1.1 Als de vracht met een kraan moet worden gelost, mag op de vrachtwagen geen belemmering voor verticaal lossen voorhanden zijn.
- 2.1.2 Bij lossen via vorkheftruck mag op de vrachtwagen geen belemmering voor horizontaal lossen voorhanden zijn.
- 2.1.3 Alle pakketten (of platen, indien deze los verpakt zijn) moeten van de volgende informatie op een aanhangetiket voorzien zijn: leverancier, bestelnummer, gewicht, kwaliteit en afmeting.
- 2.1.4 Het materiaal moet overeenkomstig de wettelijk voorgeschreven ladingsbeveiligingsvoorschriften (VDI 2700 vv, EN 12195) getransporteerd worden en onbeschadigd en droog aankomen.
- 2.1.5 Alleen platen/ringen van dezelfde kwaliteit en met dezelfde afmetingen mogen in een pakket voorhanden zijn.

- 2.1.6 Bandrollen: Bandrollen worden voornamelijk gelost met een bandroltang. Als een vrachtwagen meerdere bandrollen geladen heeft, moet de afstand tussen de bandrollen min. 500 mm bedragen.
- 2.1.7 Breedband staand: wordt gelost met C-haak (max. bundelgewicht / max. bundelbreedte / max. ring-aanslaghoogte - zie bijlage A voor mogelijkheden standplaats).
- 2.1.8 Breedband liggend: Lossen met binnenklauw (max. pakketgewicht, max. bundelbreedte, ringbinnendiameter – zie bijlage A voor mogelijkheden per standplaats).
- 2.1.9 Breedband liggend: Lossen met vorkheftruck (max. pakketgewicht, max. bundelbreedte, ringbinnendiameter - zie bijlage A voor mogelijkheden per standplaats).
- 2.1.10 Platen: het lossen wordt uitgevoerd met een traverse, met kettingen of vorkheftrucks. Tenzij anders is aangegeven, bedraagt het max. pakketgewicht (zie bijlage A voor mogelijkheden per standplaats). Bij niet op paletten verpakte pakketten moeten daaronder vierkanthouten (minstens 80 x 80 mm, op materiaalbreedte) gelegd en vastgebonden worden.

3. Voorschriften voor het afhalen

3.1. Laadvoorschriften

- 3.1.1 Wij wijzen u erop dat de wettelijk voorgeschreven, transportveilige lading de geschikte uitrusting van het voertuig (laadkleppen, rongen, leigoten en uitsparingen voor de rollen) evenals borgmiddelen (voldoende intacte spanbanden, antislipmatten, spankettingen) voorondersteld worden voor de waarborging van een vormparige en krachtgesloten ladingsbeveiliging.
- 3.1.2 Staand materiaal wordt uitsluitend met spankettingen geborgd (geen banden). De expediteur dient voldoende stuw materiaal voor de ladingsbeveiliging mee te voeren.
- 3.1.3 Laad- en lostijden: (zie bijlage voor mogelijkheden per standplaats).
- 3.1.4 Op het voertuig moeten voldoende gangbare siorpunten voorhanden zijn.
- 3.1.5 Principieel worden alleen voertuigen beladen die aantoonbaar over de voor de vrachtopdracht vereiste, intacte spanbanden (min. 2 stuks per pakket), minstens 5 kettingen voor staande breedbanden, geschikte randbescherming en voldoende antislipmatten (min. 8 mm dik) als grootschalige onderlaag voor de vierkanthouten beschikken.
- 3.1.6 Indien om bouwvormtechnische redenen een 'vormparige' verlading niet mogelijk is, dient het voertuig voldoende stuw materiaal voor de lading mee te voeren.
- 3.1.7 Het voertuig moet over voldoende vrij laadvlak voor de vrachtopdracht beschikken.
- 3.1.8 De op te nemen lading mag het toelaatbare totaalgewicht niet overschrijden.
- 3.1.9 Neem onze algemene voorschriften in acht. Hierop zijn de VDI-richtlijnen 2700 en de volgbladen van toepassing, evenals de EN 12195 delen 1 tot 4, EN 12640 en EN 12642.
- 3.1.10 In het belang van een verkeersveilig transport willen wij erop wijzen dat ongeschikte en niet met voldoende borginrichtingen uitgeruste voertuigen niet door onze verladers beladen worden en mogelijke ontstane kosten niet door D MLE worden overgenomen. De expediteur blijft aansprakelijk voor een veilig en schadevrij transport.

5.2 Ladingsverklaring

De chauffeur bevestigt met zijn handtekening op het leveringsbewijs en het controleformulier 'Vrachtwagen – belading' dat hij de lading volledig, in optimale staat, in het kader van het toegestane laadgewicht heeft overgenomen en volgens zijn instructies bedrijfs- en transportveilig heeft geladen. De chauffeur verplicht zich, de lading met het toegestane totaalgewicht van zijn vrachtwagen te vergelijken en bij overschrijding de vereiste gewichtsregeling uit te voeren.

Tata Steel Distribution Main Land Europe

Dr. Jens Lauber
Managing Director



Veiligheidsvoorschriften en regels met betrekking tot de afhaling per vrachtwagen bij D MLE servicecentra

Inleiding

In het hele bedrijf is minimaal het dragen van veiligheidsschoenen en veiligheidshelm voorgeschreven. Alle andere PVU-artikelen zijn volgens de bedrijfsinterne regels op borden aangegeven en dienen te worden gedragen. De instructies van het Tata-personeel moeten worden opgevolgd.

Ieder die zich niet aan deze voorschriften houdt, wordt in het uiterste geval uit het bedrijf gewezen en hem wordt voor de toekomst de toegang tot het bedrijf geweigerd. Een informatie over eventuele overtredingen gaat naar de expediteur.

Bij het parkeren van een voertuig op het bedrijfsterrein moet altijd de vastzetrem geactiveerd, de eerste versnelling dan wel de 'P' geschakeld, de motor uitgeschakeld en de contactsleutel uit het contactslot getrokken worden.

Algemene voorschriften

1. De chauffeur dient een opleiding voor de op onze producten afgestemde ladingsbeveiliging te kunnen aantonen.
2. Het voertuig moet in een verkeersveilige staat verkeren.
3. Voor de vrachtopdracht moet voldoende laadruimte ter beschikking staan.
4. De laadvloer moet schoon en droog zijn, afval mag niet op ons bedrijfsterrein worden afgevoerd. Voor de verlading van smalle, staande bundels moet de mogelijkheid bestaan, de laadvloer naar de rongen toe te hellen.
5. Bij het verlaten van de vrachtwagen op het bedrijfsterrein dient de chauffeur steeds zijn persoonlijke veiligheidsuitrusting aan te trekken.
6. Voor het betreden van de laadvloer van de vrachtwagen moeten altijd de door Tata ter beschikking gestelde trappen worden gebruikt.
7. Overladen van derdengoederen wordt geweigerd. Wij laden onze materialen niet op derdengoederen. Er mag ook geen materiaal van derden op ons materiaal worden geladen.
8. Principieel worden alleen voertuigen beladen die voor de vrachtopdracht het vereiste aantal intacte spanbanden (minimaal 2 stuks per pakket) en antislipmatten van 8 mm dikte (doorlopend onder elk verpakkingshout) kunnen aantonen.
9. Voor de lading moeten voldoende, **gangbare** siorpunten aan het voertuig voorhanden zijn.
10. Voor het rol- resp. staande breedbandtransport moet het voertuig beschikken overeen rol-uitsparing, rongen en minstens 5 **spankettingen**.
10. Als het voertuig modeltechnisch geen 'vormsluitende' verlading toelaat, dient voor de lading voldoende stuw materiaal te worden meegevoerd.
11. De op te nemen lading mag het toelaatbare totaalgewicht niet overschrijden.
12. De vrachtwagenchauffeur dient in de directe nabijheid van zijn voertuig te blijven. Het verblijf in de magazijn- en productieruimten is **ten strengste verboden**.

Managing Director D MLE

Dr. Jens Lauber

Instructie chauffeur : controleblad invullen en ondertekenen

Instructie verlader : controleblad medeondertekenen

Naam chauffeur (in drukletters)	
Naam firma / expediteur (in drukletters)	

Kenteken truck	
Kenteken oplegger	
Leeggewicht truck (kg)	
Leeggewicht oplegger (kg)	
Mogelijke belading (kg)	
Voorhanden aantal spanbanden (stuks)	
Voorhanden aantal kettingen (stuks)	
Voorhanden aantal antislipmatten (stuks)	

Laadvloer schoon?	Ja		Nee	
Laadvloer droog?	Ja		Nee	

Ik heb de aan mij overhandigde veiligheidsvoorschriften gelezen en begrepen.

Met mijn handtekening bevestig ik dat voornoemde gegevens waarheidsgetrouw zijn ingevuld
en dus een veilige verlading gewaarborgd is.

Datum	
Handtekening chauffeur	
Naam verlader (in drukletters)	
Handtekening verlader	

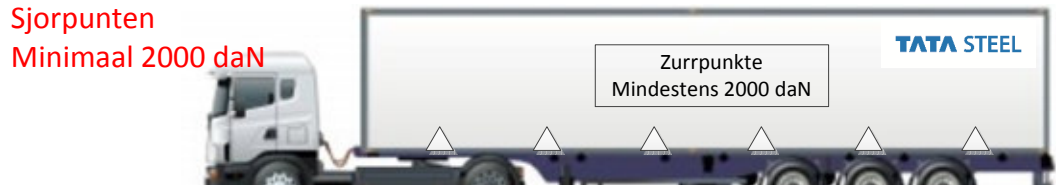
Opmerkingen	
	

Bevestiging	
Door de chauffeur en de verlader wordt bevestigd dat de ladingsbeveiliging en de verpakking op het tijdstip van vertrek van het laadpunt in orde en volgens voorschrift waren.	
De ladingsbeveiliging werd gewaarborgd door de volgende maatregelen: (gelieve aan te kruisen/in te vullen hetgeen van toepassing is)	
<input type="checkbox"/>	speciale voertuigopbouw
<input type="checkbox"/>	afdekkingen voor de uitsparingen voor rollen
<input type="checkbox"/>	het direct tegen de laadruimtebegrenzing rusten
<input type="checkbox"/>	het aanbrengen van horizontaal geborgde afstandsstukken
<input type="checkbox"/>	inzet van insteekrongen in rijrichting
<input type="checkbox"/>	inzet van insteekrongen opzij
<input type="checkbox"/>	inzet van insteekrongen naar achteren
<input type="checkbox"/>	kanthout en kanthoutstellingen
<input type="checkbox"/>	Diversen:
<input type="checkbox"/>	Diversen:
Krachtsluiting bereikt door: Aantal:	
<input type="checkbox"/>	spanbanden met randbescherming
<input type="checkbox"/>	spankettingen met randbescherming
<input type="checkbox"/>	spankabels met randbescherming
<input type="checkbox"/>	antislipmatten (8 mm)
<input type="checkbox"/>	Diversen:
<input type="checkbox"/>	Diversen:
Overige opmerkingen	
x	De chauffeur werd erop gewezen dat geen voorwerpen zoals planken, houten paletten of dergelijke onbeveiligd op de laadvloer mogen liggen
<input type="checkbox"/>	Foto gemaakt?

Laadtijden	
Begin verlading	uur
Einde verlading	uur

Tata D MLE standplaats	
Datum	
Naam verlader (in drukletters)	
Handtekening verlader	
Naam chauffeur (in drukletters)	
Handtekening chauffeur	

Technisch informatieblad Antislipmatten

Het technische instructieblad dient te verduidelijken welke bijdrage de antislipmatten leveren in ladingsbeveiligingssystemen die worden gebruikt om staalladingen tijdens het wegtransport te beveiligen.

1. Specificaties van de antislipmatten



Wrijvingscoëfficiënt: 0,6 min.

Aanbevolen materiaaldikte: 8 mm is voldoende voor de meeste toepassingen.

Dunnere matten isoleren de lading niet in voldoende mate tegen de laadvloer.

Matten van minder dan 8 mm dikte scheuren te snel als ze voor staalladingen worden gebruikt.

Matten van meer dan 15 mm kunnen afgesneden worden als ze voor staalladingen worden gebruikt.

Materiaal: antislipmatten zijn vervaardigd van gerecycled rubbergranulaat met een dikte van 1 - 3 mm die door middel van polyurethaan elastomeren verbonden zijn.

Kleur: normaal gesproken zwart met gekleurde spikkels (al naargelang de fabrikant).

Oppervlaktestructuur: fijne granulaire structuur.

Poreus / niet poreus: hoge poreusheid is van voordeel.

Arbeidstemperatuurbereik: -20 °C t/m +100 °C.

Trekvastheid: 0,6 N/mm² min.

Antislipmatten zijn verkrijgbaar als losse matten met een afmeting van bijv. 1.000 x 100 mm of als eindeloos band.

2. Hoe functioneren de antislipmatten

Wrijving is de weerstand van een object tegen wegglijden. Het is een kritieke factor voor de meeste ladingsbeveiligingsmiddelen met een waarde die alleen afhankelijk is van het productgewicht en de oppervlakteruwheid en niet van het oppervlak.

De toepassing van antislipmatten met het doel, de last terug te houden, verhoogt de wrijving tussen de beide aangrenzende oppervlakken, bijv. tussen het oppervlak van een staalproduct en de laadvloer.

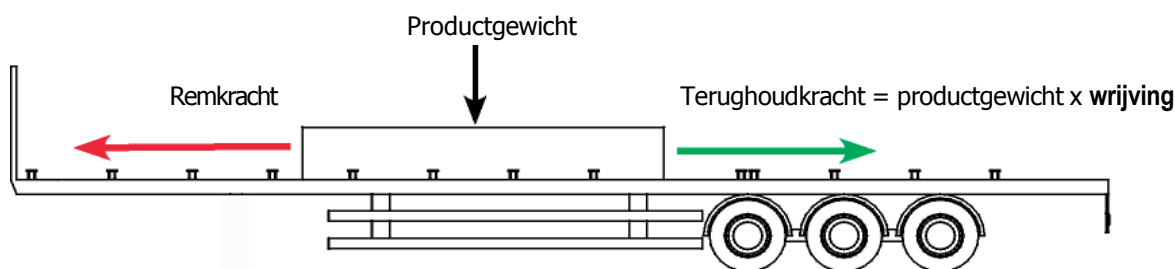

Een hoge wrijvingswaarde zorgt voor efficiëntere en effectievere ladingsbeveiligingssystemen. Onderstaand vindt u een paar karakteristieke wrijvingscoëfficiënten:

Geolied staal op staal = 0,1 - 0,2 (**laag**).

Staal op hout = 0,2 - 0,4 (**gemiddeld**).

Staal op antislipmat = 0.6 (**hoog**).

3. Gebruik van antislipmatten

Antislipmatten kunnen worden gebruikt als complete mat of als losse stroken om effectief contact te vermijden van staal op staal of staal op hout omdat daardoor de wrijvingskrachten zouden worden opgeheven.

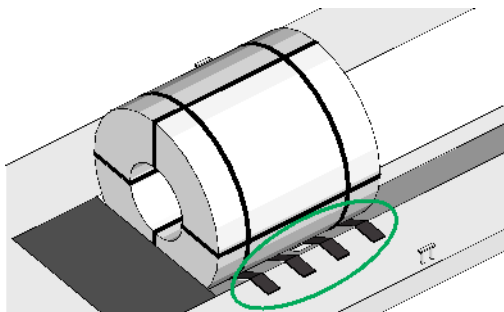

- ⊗ Om te vermijden dat de lading contact maakt met de laadvloer moeten voldoende ASM-stroken worden gebruikt.

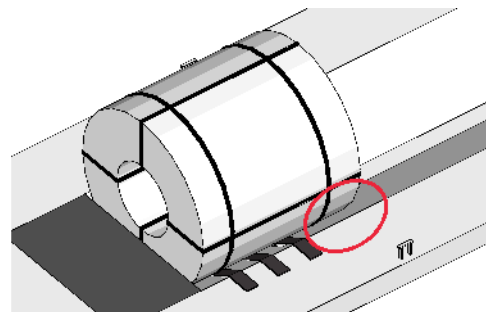

- ⊗ Bij een onvoldoende aantal of slecht gepositioneerde ASM's bestaat de kans voor contact van de lading met de laadvloer.

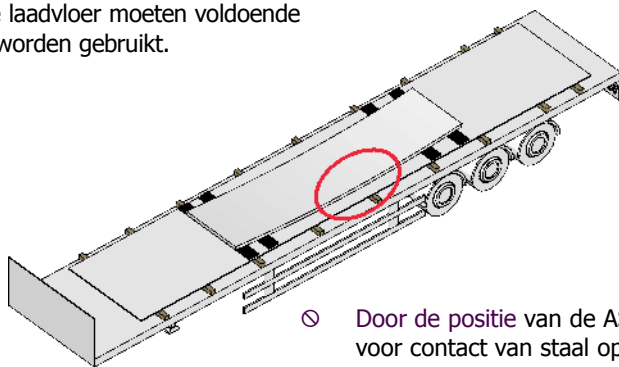

- ⊗ Door de positie van de ASM bestaat de kans voor contact van staal op staal van de geladen goederen.

Opmerking: U dient te worden waarborgen dat de antislipmatten onder de goederen voor controledoelinden goed zichtbaar zijn.

Antislipmatten op houten balken

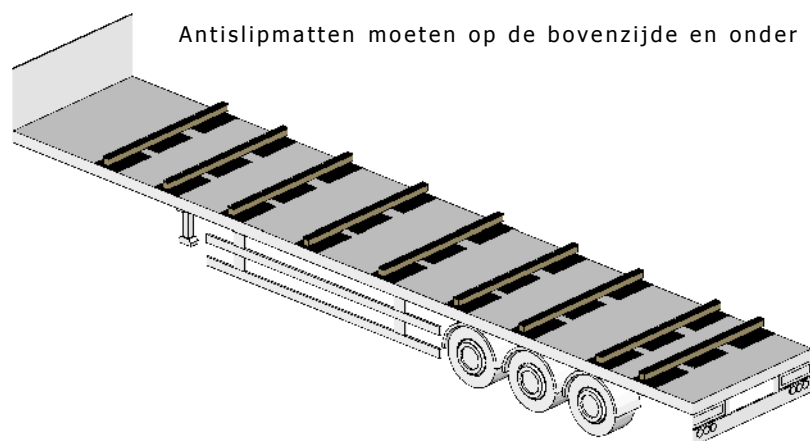

Antislipmatten moeten op de bovenzijde en onder iedere houten balk worden geplaatst.

Opmerking: bij de toepassing van antislipmatten is het noodzakelijk dat trekken of schuiven van de lading vermeden wordt. Hierdoor kunnen de matten verwijderd of afgescheurd worden, waardoor de ladingsbeveiliging onwerkzaam wordt. Bovendien kan dit leiden tot schade aan de verpakking en het materiaal.

Waarschuwing!

Antislipmatten mogen niet worden gebruikt als vervanging voor de randbescherming.

Transportbanden en andere soorten rubber vormen geen acceptabel alternatief voor de toepassing van antislipmatten omdat ze over een geringere wrijvingscoëfficiënt beschikken.

Tata Steel Europe Limited en haar dochtermaatschappijen zijn niet verantwoordelijk of aansprakelijk voor fouten of misleidende informatie in deze publicatie.

Technisch informatieblad

Textiele spanbanden en ratels

Textiele spanbanden worden in combinatie met ratelspanners bij veel Tata Steel producten toegepast om het materiaal veilig naar onze klanten te kunnen transporteren.

1. Terminologie

Spankracht

Maximaal geoorloofde spanning bij het sjoeren.

Spankracht mag niet worden verwisseld met het geoorloofde gewicht van het product dat door de sjormiddelen kan worden teruggehouden.

Bij de vormgeving van een beveiligingssysteem en de bepaling van het vereiste aantal spanbanden moet rekening worden gehouden met de spankracht en niet met de breeksterkte.

Breeksterkte

Maximale kracht die de spanband weerstaat als hij compleet met ratel en aansluitdelen wordt getest.

De breeksterkte van de spanbandeenheid komt overeen met de dubbele spankracht.

Een 2-ton-spanband wordt aangeduid met LC 2000daN.

2. Identificatie met blauw label

Spankracht	LC daN
Standaard handkracht*	SHF 50 daN
Standaard spankracht	STF daN
Materiaal	POLYESTER
Lengte	... m
	'Niet geschikt voor het hijsen!'
Naam van de fabrikant of leverancier	
Fabrikant	CODENR.
Traceerbaarheid	#####
Bouwjaar	DD MM YYYY
Standaard	NEN EN 12195-2

- Geprefereerde optie.
- Polyester (PES) geweven spanband.
- Bestand tegen minerale zuren.
- Wordt aangetast door alkaliën.

Groen label

- Polyamide (PA) geweven spanband.
- Praktisch immuun tegen logen.
- Wordt aangetast door minerale zuren.

Bruin label

- Niet geschikt voor staalproducten.
- Polypropyleen (PP) geweven spanband.
- Weinig gevoelig voor minerale zuren en logen.
- Geringe spankrachten



Tata Steel wijst erop dat garenbreuken of inkepingen van meer dan 10 %, schade aan verbindingen (naden), vervormingen door invloed van warmte, ontbrekend of onleesbaar kenmerkingsetiket, schade door inwerking van agressieve chemicaliën (conform NEN EN 12195-2 'Spanbanden gemaakt van kunststofvezels') criteria zijn voor het vervangingstijdstip. Dit geldt ook voor ratels: bij breuken, scheuren, aanzienlijke corrosie, vervormingen van de sleufas moeten de ratels worden vervangen.

* Een kracht van 50 kg (daN) aan de handgreep zal karakteristiek leiden tot een spanning van 350 kg (daN) bij de sjormiddelen.

3. Spanbandtypes

- Spanbanden en ratels met de volgende spankrachten zijn geschikt voor het gebruik bij Tata Steel-producten: - LC 2000daN, LC 2500daN en LC 4000daN (50 mm breed) - LC 5000daN (75 mm breed)
- Ratels met een korte hendel bereiken een voorspanning van 200-450 daN.
- Ratels met een lange hendel bereiken een voorspanning van 300-600 daN.

Technisch informatieblad

Textiele spanbanden en ratels

4. Inspecties

Controleer het typeplaatje van de sjoband om te waarborgen dat hij volgens EN 12195-2 vervaardigd werd en dat de geoorloofde spankracht voldoet aan de geplande beveiligingsmethode. Controleer de band zoals onderstaand beschreven op schade. De volgende punten zijn aanwijzingen voor schade:

Spanbanden: scheuren, sneden, inkepingen en breuken in lastdragende vezels en naden, evenals vervormingen door warmte-inwerking.

Voor haken en spanelementen: vervormingen, scheuren, duidelijke slijtage- en corrosieverschijnselen.

Abusievelijk contact met chemische producten.

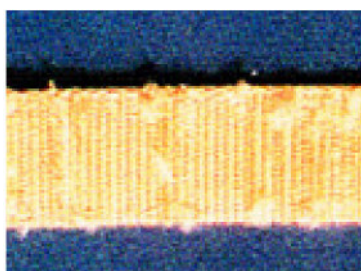

Sneden / schuurplekken over de hele breedte. Resultaat van een ontoereikende randbescherming.

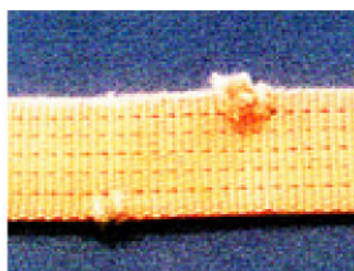

Uitgerafelde rand. Niet meer dan 10 % in de breedte is toegestaan.

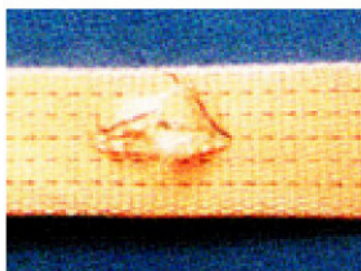

Beschadigde kern.



Gebruik nooit aan elkaar geknoopte banden. Knopen kunnen de capaciteit met de helft verminderen.

5. Mogelijke fouten

- Schone sneden dwars over de band zijn een teken voor gebrekkige randbescherming. Voldoende randbescherming is vereist bij alle scherpe randen met een radius van minder dan 3 mm. - Randbescherming wordt aanbevolen bij alle ruwe oppervlakken om de levensduur van de spanbanden te verlengen.

6. Sjorpunten

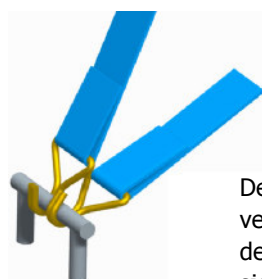

De spankracht is met 50 % verminderd als beide uiteinden van de spanband aan hetzelfde sjorpunt zijn bevestigd.

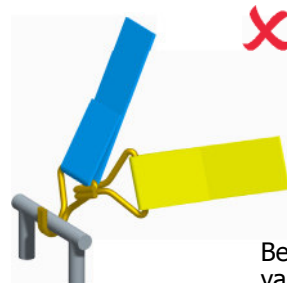

Bevestig geen haak in de haak van een andere spanband.

Waarschuwing!

Vervang geen ketting door een spanband. Vervang geen spanband door een ketting.

De verschillen in spankracht en rekbaarheid van spanbanden en kettingen zijn significant.

Op grond van de bouwwijze hebben spanbanden een maximale rek van 10 % terwijl kettingen een maximale rek van 1 - 2 % hebben.

Tata Steel Europe Limited en haar dochtermaatschappijen zijn niet verantwoordelijk of aansprakelijk voor fouten of misleidende informatie in deze publicatie.

Technisch informatieblad Spankettingen en kettingspanners

1. Terminologie

De spankracht van de gebruiksgeschikte spanketting is de kracht die bij een rechte lijn maximaal in een spanketting mag worden geleid; de kracht wordt aangeduid met 'Lashing Capacity' en afgekort met LC. De waarden worden in kN (1 kN = 100 daN) en voor de rechte lijn aangegeven. Bij omspanningen (bijv. koplus) kan de aangegeven waarde worden verdubbeld.

De rekbaarheid van de spanketting is, in tegenstelling tot de rekbaarheid van de spanband, niet door middel van een norm geregeld. Volgens de fabrikanten ligt de rekbaarheid bij bereiken van de spankracht (LC) bij ongeveer 1,1 % tot 1,6 % (bron: RUD).

De breeksterkte van de spanketting moet minimaal overeenstemmen met de dubbele waarde van de spankracht (LC).

Dat betekent dubbele veiligheid.

2. Kenmerking van de spanketting

De NEN EN 12195-3 verplicht de fabrikant van spankettingen om deze duurzaam van een metalen hanger te voorzien met een leesbare kenmerking. Helaas is het zo dat in de praktijk steeds weer spankettingen worden gebruikt die geen dergelijk kenmerkingslabel hebben. Daardoor is het voor de gebruikers niet meer mogelijk om de technische waarden van de toegepaste spanketting te achterhalen.



Voorbeeld voor de kenmerking van een spanketting Grafiek RUD

Spanelementen moeten minimaal zijn voorzien zijn van de naam of het kenmerk van de fabrikant of leverancier.

In NEN EN 12195-3 is vastgelegd dat alleen gekenmerkte spankettingen mogen worden gebruikt. Als het kenmerkingslabel onleesbaar is of ontbreekt mag de ketting niet meer worden gebruikt.

Technisch informatieblad

Spankettingen en kettingspanners

Het kenmerkingslabel moet volgens NEN EN 12195-3 de volgende gegevens te bevatten:

Spankracht LC in kN (LC = Lashing Capacity) **Kracht van het spanmiddel** De maximale kracht waarmee de spanketting bij het gebruik in een rechte lijn mag worden belast. (kN = KiloNewton) 1 kN = 100 daN, dat komt overeen met ca. 100 kg.

Gebruikelijke spankracht STF in daN (STF = Standard Tension Force) kracht van de spanner. De resterende kracht nadat de greep van de spaninrichting werd losgelaten. De gebruikelijke spankracht heeft betrekking op de normale handkracht van 50 daN.

Bovendien zijn de volgende gegevens op het kenmerkingslabel vereist:

- Naam of kenmerk van de fabrikant of leverancier
- Traceerbaarheidscode van de fabrikant
- Nummer en onderdeel van deze Europese norm, EN 12195-3
- Opmerking: 'Mag niet worden gebruikt voor het hijsen'.
- Manier van spannen

3. Opmerkingen over het gebruik

NEN EN 12195-3 en VDE-richtlijn 2700 blad 3.1 bevatten de volgende aanwijzingen die bij het gebruik van spankettingen absoluut in acht moeten worden genomen:

- Gebruik alleen onbeschadigde spankettingen.
- Belast spankettingen niet met meer dan de spankracht (LC).
- Verbind spankettingen niet door middel van knopen, bouten of schroeven.
- Gebruik spankettingen niet als aanslagmiddel om lasten op te tillen.
- Spankettingen moet voorzien zijn van een duidelijk leesbaar kenmerkingslabel.
- Bescherm spankettingen door middel van randbeschermers tegen beschadigingen door scherpe randen.

4. Kwaliteitsklasse en afmetingen

Principieel mogen alleen kettingen als spankettingen worden gebruikt die minimaal voldoen aan de kwaliteitsklasse 8.

Voorbeeld:

Een 7mm ketting van kwaliteitsklasse 8 heeft een LC van 3.000 kg en weegt ca. 1,1 kg per meter ketting.

Een 8mm ketting van kwaliteitsklasse 8 heeft een LC van 4.000 kg en weegt ca. 1,4 kg per meter ketting.

Een 10 mm ketting van kwaliteitsklasse 8 heeft een LC van 6.300 kg en weegt ca. 2,2 kg per meter ketting.



1 = ronde staalketting, 2 = spindelspanner, 3 = spanhaak, 4 = inkortingselement

Tata Steel Europe Limited und ihre Tochtergesellschaften übernehmen keine Verantwortung oder Haftung für Fehler oder irreführende Informationen dieser Veröffentlichung.

Technisch informatieblad

Stuwhout / verpakkingshout

1. Algemene vereisten

- ✓ Gebruik alleen vierkant zacht hout van eerste keus zonder schors.
- ✓ De gebruikelijke afmetingen zijn 80 x 80 mm en 100 x 100 mm.
- ✓ Gebruik, indien mogelijk, alleen kwadratische balken met scherpe randen.
- ✓ Verbind het verpakkingshout naar mogelijkheid met de lading.

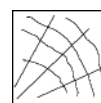

2. Dubbele / rechthoekige balken

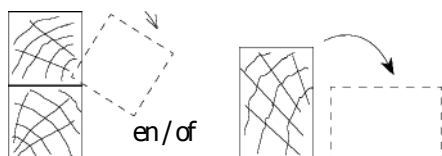



VERBODEN
 als vormsluiting niet voor 100 % kan worden
 gewaarborgd

Bij een abrupte remmanoeuvre kan niet worden uitgesloten dat dubbel gestapeld en rechthoekig stuwhout gaat kantelen, waardoor de spanning in de hulpmiddelen voor de ladingsbeveiliging verloren gaat.

U dient principieel altijd op een vormsluitende ladingsbeveiliging te letten. In een dergelijk geval kunnen ook balken met een afmeting van 80 x 60 mm worden ingezet.

3. Beschadigde balken

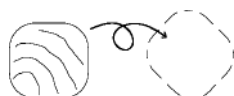
Gebroken of versleten balken moeten worden vervangen.



en / of



Gebruik geen balken met beschadigde of ingedrukte hoeken waardoor het hout kan rollen.